

Separatoren und Zellenradschleuse

Zyklonen

Separatoren

Zellenradschleuse

Getriebmotoren

Cutters

FA Zyklonen

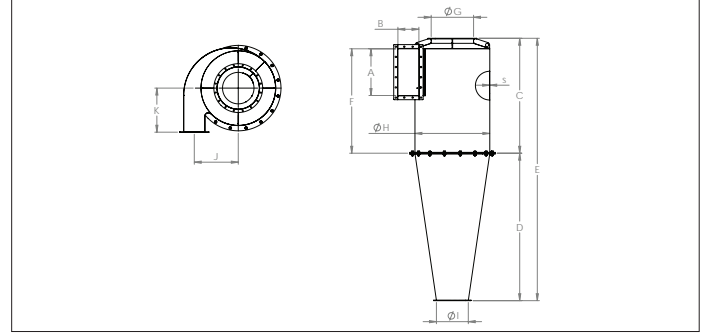

FA Zyklonen

Der FA-Zyklon ist ein Hochleistungsabscheider, der eine effektive Trennung von feinen und schweren Partikeln gewährleistet.

Der vollständig geschweißte FA-Zyklon besteht aus 2 und 3 mm Blech, das mit Rostschutzfarbe und Epoxidfarbe überzogen ist.

Zubehör

- Stützbeine mit Verbindung an der Basis des Trichter
- 90 l Staubbehälter
- Verbindungsstück für Zellenradsvhleuse
- Expansionskammer
- Beinstrecker für Big-Bag-Anwendungen
- Ein- und Auslassstücke

Material

Stahl St 37.2 pulverbeschichtet RAL 5010, Temperaturbeständigkeit bis +80°C.

Typ

2 mm gewalzte Bleche zusammengeschweißt. Trichter und Körper durch Schrauben zusammengebaut.

Optionen

- rostfreier Stahl (AISI 304L oder 316L)
- Verzinkter
- Verstärkt
- andere Beine
- Inspektionstür
- Andere RAL-Farben
- Abnehmbare Verschleißplatte am Einlass

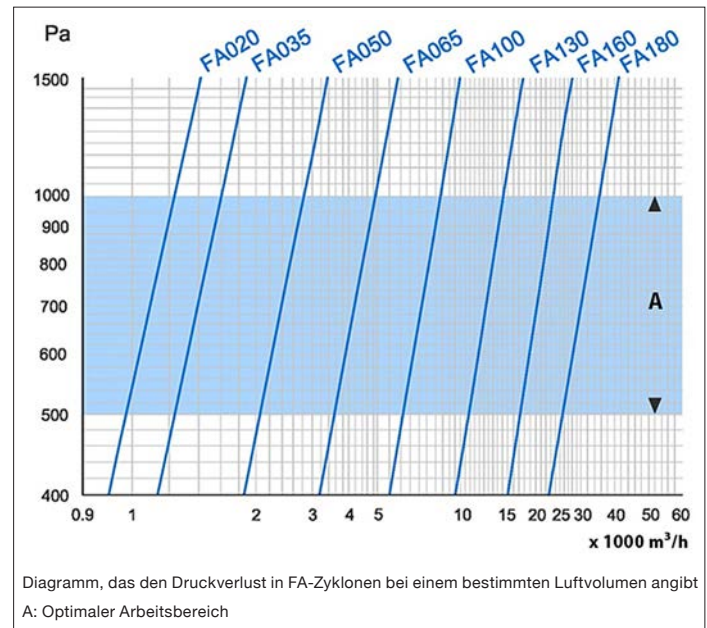
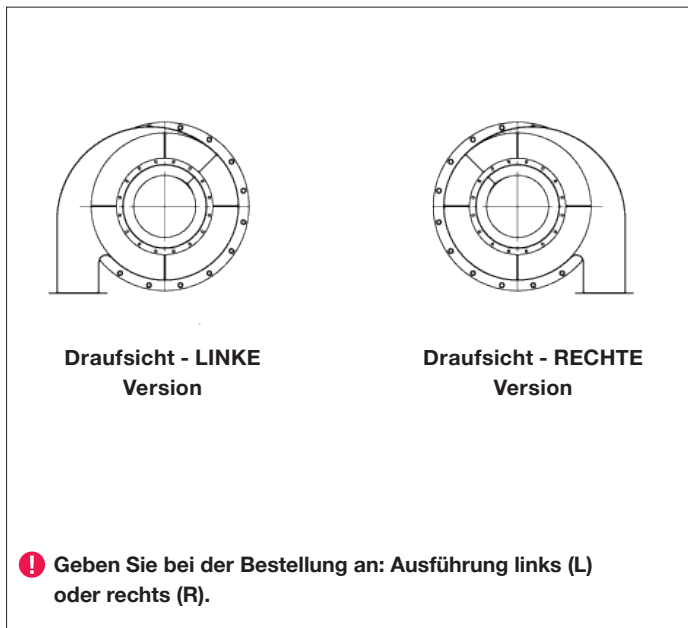

Modell	A (mm)	B (mm)	C (mm)	D (mm)	E (mm)	F (mm)	Int. ØG (mm)	Int. ØH (mm)	Int. ØI (mm)	J (mm)	K (mm)	s (mm)	Gewicht (kg)
FA 20	230	100	645	820	1465	570	225	400	160	234	240	2	25.0
FA 35	285	125	770	1020	1790	710	250	500	200	290	300	2	35.0
FA 50	350	160	770	1020	1790	710	250	500	200	308	300	2	36.0
FA 65	445	200	1095	1405	2500	998	400	710	300	419	420	2	70.0
FA 100	560	300	1675	2050	3725	1490	550	1000	400	615	600	2	143.0
FA 130	750	400	2270	2820	5090	2000	700	1250	450	782	700	3	339.0
FA 160	1100	500	2270	3150	5420	2000	800	1600	550	1050	900	3	479.0
FA 180	1500	500	2800	3450	6250	2500	1000	1800	630	1150	950	3	682.0

FA Zyklonen



FA Zyklone mit Beine



FA Zyklone mit Beine und Staubbehälter



FA Zyklon Expansionskammer mit Beinstrecker



FA Zyklon staubbehälter mit flexiblem Anschluss



FA Zyklone Staubbehälter (schwer Modell)



FA-Zyklon-Expansionskammer für eine bessere Luft / Partikel-Trennung

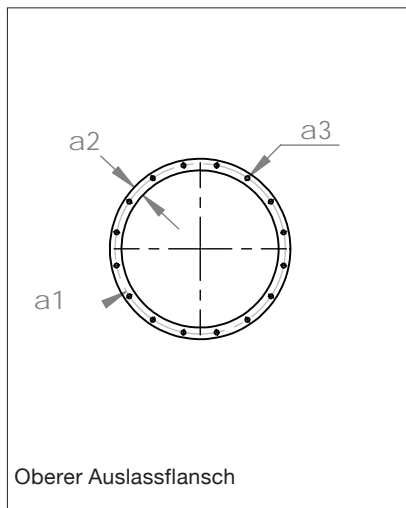

Oberer Auslassflansch

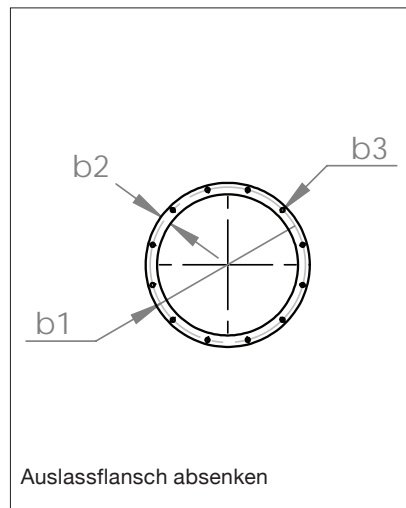

Auslassflansch absenken

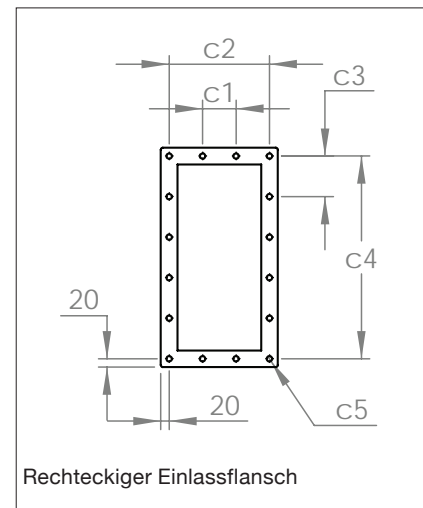

Rechteckiger Einlassflansch

Modell	Luftmengen (m ³ /h)	Oberer Auslassflansch			Auslassflansch absenken			Rechteckiger Einlassflansch				
		Øa1	a2	Ø a3	Øb1	b2	Øb3	c1	c2	c3	c4	Øc5
FA 20	0,1	260	25	12 x 9.5	195	25	8 x 9.5	70	2 x 70	90	3x 90	13
FA 35	0,3	285	25	12 x 9.5	235	25	12 x 9.5	82,5	2x 82.5	108	3x 108	13
FA 50	0,3	285	25	12 x 9.5	235	25	12 x 9.5	100	2x 100	97.5	4x 97.5	13
FA 65	0,7	439	30	16 x 11.5	336	25	12 x 9.5	80	3x 80	97	5x 97	13
FA 100	2,1	590	30	16 x 11.5	439	30	16 x 11.5	113	3x 113	100	6x 100	13
FA 130	4,3	750	40	24 x 11.5	489	30	16 x 11.5	110	4x 110	99	8x 99	13
FA 160	7,3	850	40	24 x 11.5	590	30	16 x 11.5	108	5x 108	104	11x 104	13
FA 180	11,0	1050	40	24 x 11.5	670	30	24 x 11.5	108	5x 108	103	15x 103	13

FA Zyklonen

Prinzipskizze für Flow durch Zyklone Typ FA :

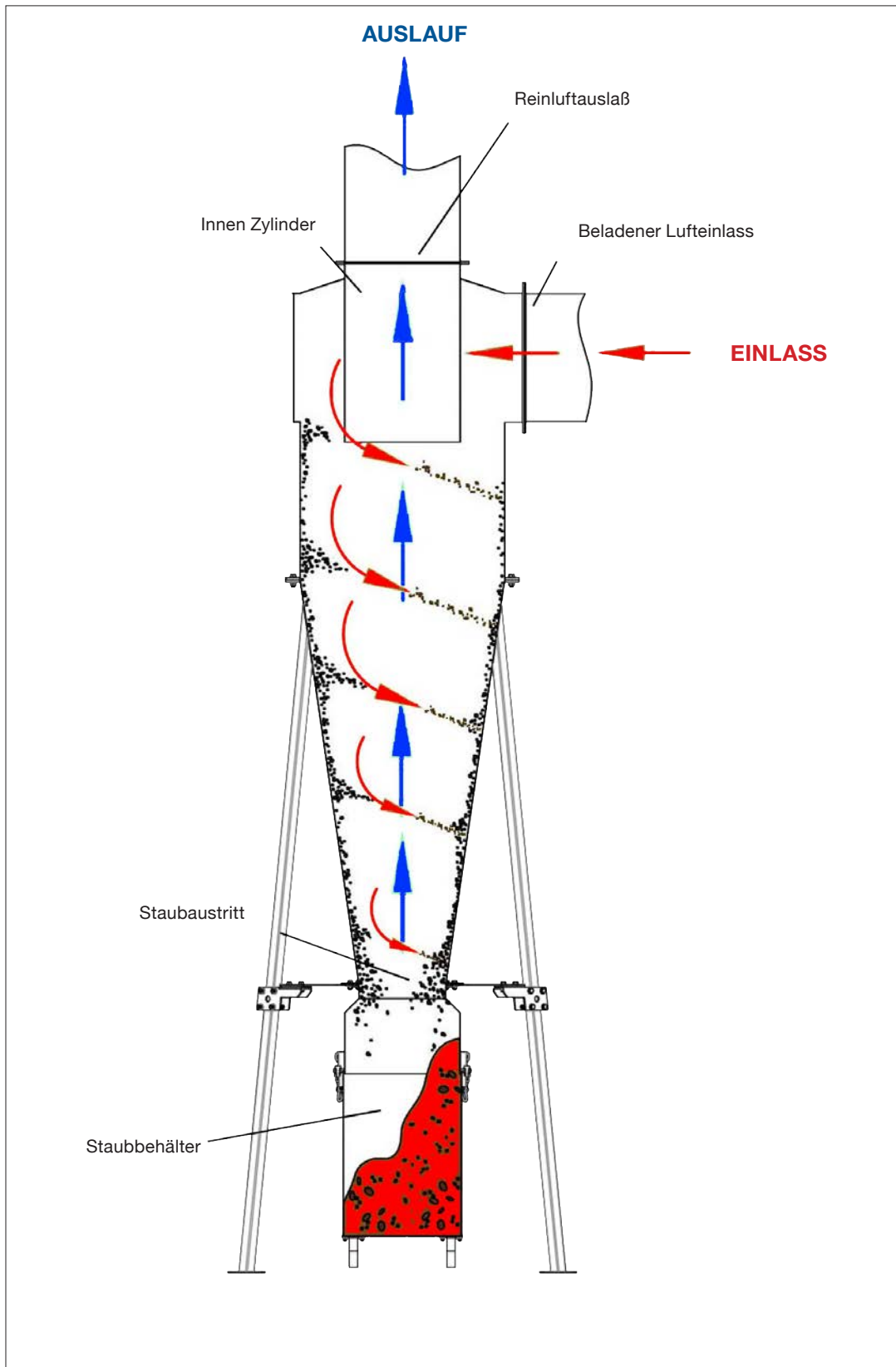

FS Zyklonen

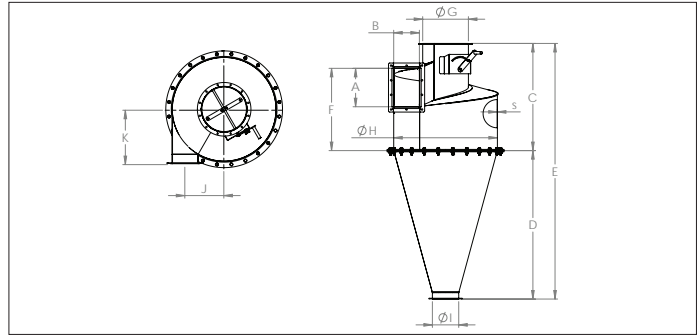

FS Zyklonen

Verwendung in der Papierindustrie, Holzindustrie und Kartonindustrie Die Agrarindustrie ist auch eine Hauptindustrie für diese Art von Zyklon. Im Allgemeinen ist der FS-Zyklon für alle Installationen geeignet, die keine Hochleistungstrennung erfordern.

Der Luftstrom wird über eine integrierte Drosselklappe gesteuert.

Zubehör

- Stützbeine mit Verbindung an der Basis des Trichter
- 90 l Staubbehälter
- Verbindungsstück für Zellenradsvhleuse
- Expansionskammer
- Beinstrecker für Big-Bag-Anwendungen
- Ein- und Auslassstücke

Material

Sendzimir verzinkter Stahl mit integrierter Drosselklappe, Temperaturbeständigkeit bis +80°C.

Typ

1.25 mm oder 2 mm gewalzte Bleche zusammenschweißt. Trichter und Körper durch Schrauben zusammengebaut.

Optionen

- rostfreier Stahl (AISI 304L oder 316L)
- pulverbeschichtet
- Verstärkt
- andere Beine
- Inspektionstür
- Abnehmbare Verschleißplatte am Einlass

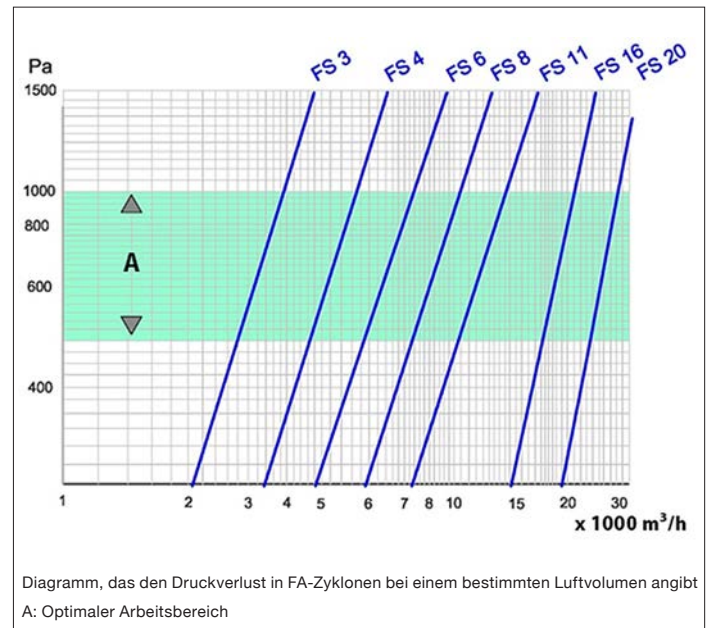
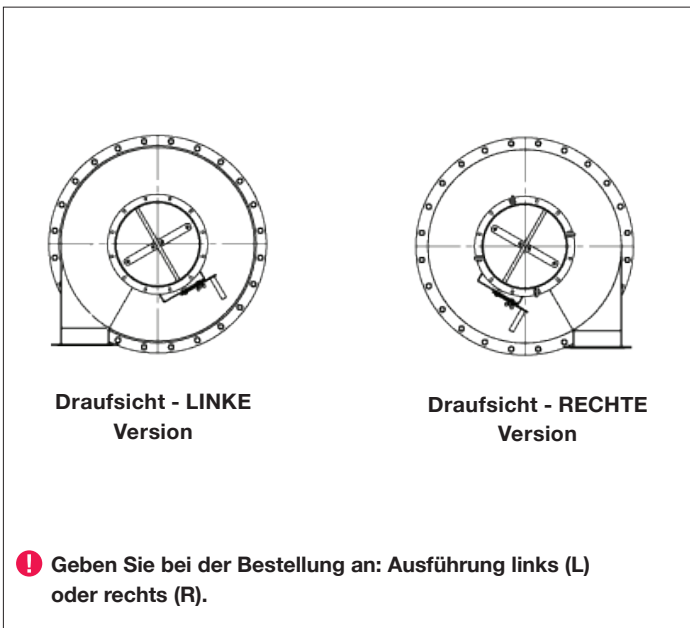

Modell	A (mm)	B (mm)	C (mm)	D (mm)	E (mm)	F (mm)	ø G (int.) (mm)	ø H (int.) (mm)	ø I (int.) (mm)	J (mm)	K (mm)	s (mm)	Gewicht (kg)
FS 3	300	200	830	1150	1980	640	350	800	200	302	420	1,25	68.0
FS 4	350	250	1150	1130	2280	740	400	900	200	325	500	1,25	83.0
FS 6	400	300	1080	1500	2580	840	450	1120	250	411	580	1,25	112.0
FS 8	450	350	1230	1700	2930	950	500	1250	250	451	675	1,25	147.0
FS 11	530	400	1410	1900	3310	1130	600	1600	300	601	790	1,25	206.0
FS 16	640	480	1700	1900	3600	1350	700	1800	300	661	970	1,25	252.0
FS 20	800	500	1750	1700	3450	1410	1000	2000	400	750	980	2	409.0

FS Zyklonen



FS Zyklone mit Beine und Staubbehälter



FA Zyklone Beine



FS cyclone dust bucket with flexible connection

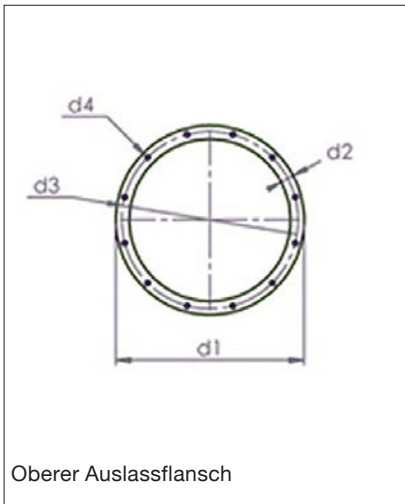

Oberer Auslassflansch

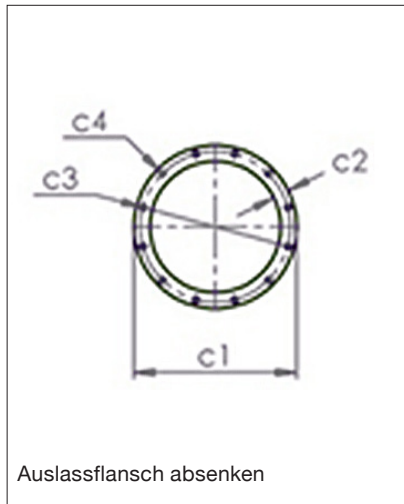

Auslassflansch absenken

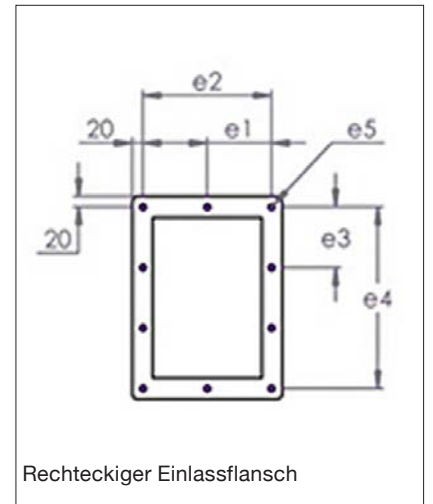

Rechteckiger Einlassflansch

Modell	Luft- menen (m ³ /h)	Oberer Auslassflansch				Auslassflansch absenken				Rechteckiger Einlassflansch				
		Ød1	d2	Ød3	d4	Øc1	c2	Øc3	c4	e1	e2	e3	e4	e5
FS 3	0,5	415	30	389	12 x ø11.5	255	25	235	8 x ø9.5	120	2 x 120	113	3 x 113	ø 11.5
FS 4	0,7	465	30	439	16 x ø11.5	255	25	235	8 x ø9.5	97	3 x 97	97,5	4 x 97.5	ø 11.5
FS 6	1,4	515	30	489	16 x ø11.5	305	25	285	12 x ø9.5	113	3 x 113	110	4 x 110	ø 11.5
FS 8	1,9	565	30	540	16 x ø11.5	305	25	285	12 x ø9.5	97,5	4 X 97.5	490	5 X 98	ø 11.5
FS 11	3,6	665	30	640	16 x ø11.5	355	25	336	12 x ø9.5	110	4 x 110	114	5 X 114	ø 11.5
FS 16	4,7	785	40	750	24 x ø11.5	355	25	336	12 x ø9.5	104	104 X 5	113	6 X 113	ø 11.5
FS 20	6,1	1085	40	1050	24 x ø11.5	465	30	439	16 x ø11.5	108	5 X 108	105	105 X 108	ø 11.5

FS Zyklonen

Prinzipskizze für Flow durch Zyclone Typ FS :

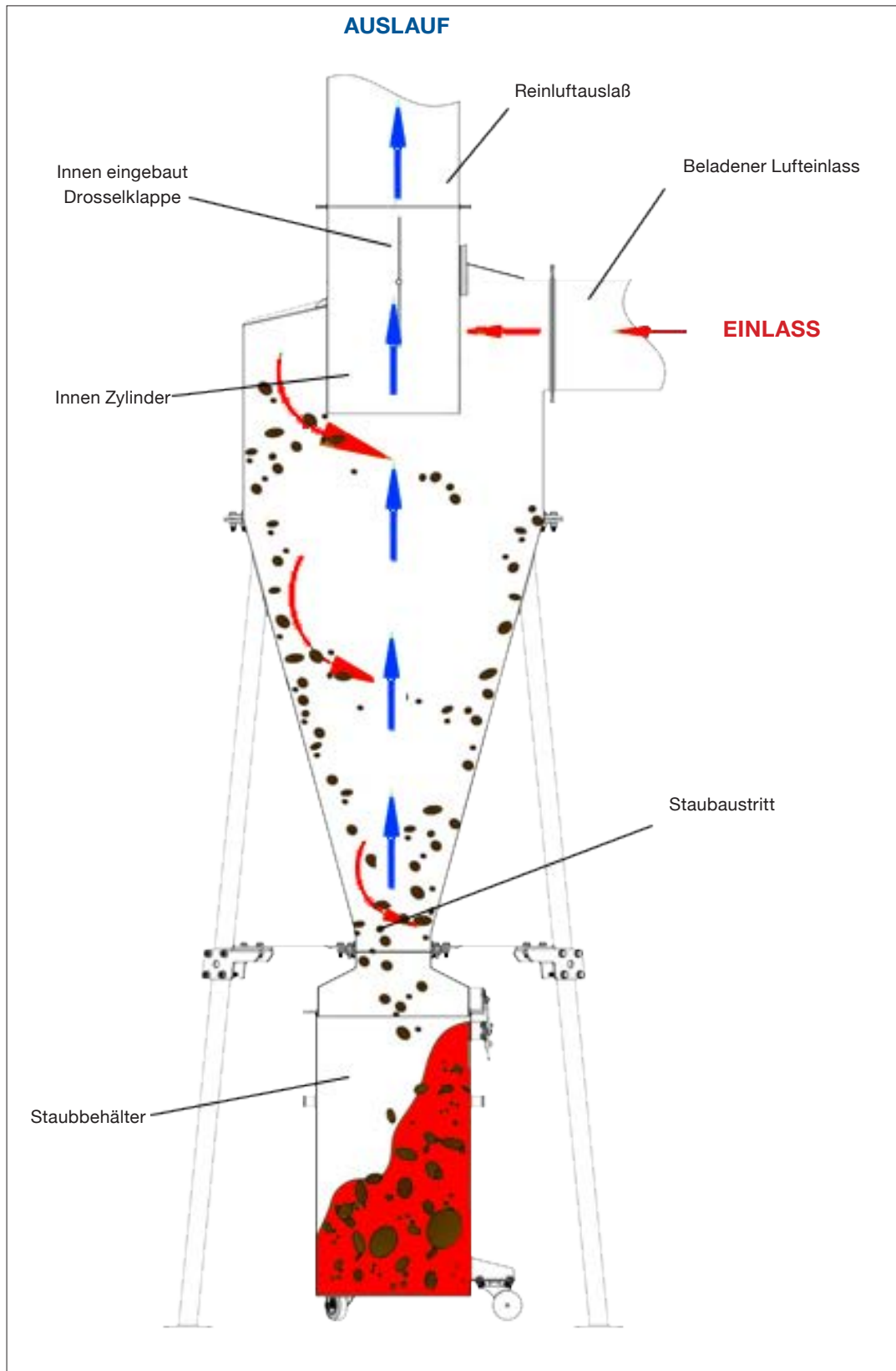

FK Zyklonen

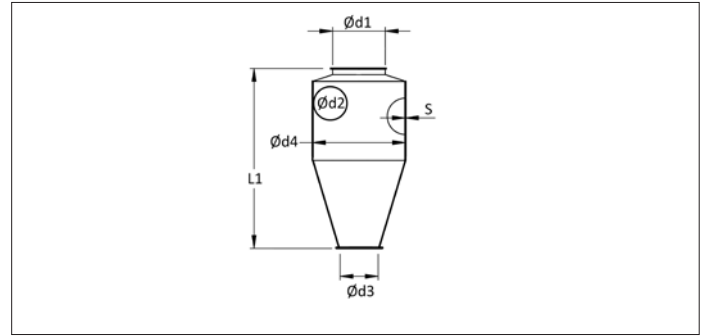

FK Zyklonen

Wird für Granulate in der Kunststoffindustrie verwendet. Im Allgemeinen ist der FK-Zyklon für alle Installationen geeignet, die keine Hochleistungstrennung erfordern.

Material

Sendzimir verzinkter Stahl, Temperaturbeständigkeit bis +80°C.

Typ

1 mm zusammengerollte Walzbleche.
Trichter und Körper verriegelt.

Optionen

- rostfreier Stahl (AISI 304L oder 316L)
- pulverbeschichtet
- Verstärkt

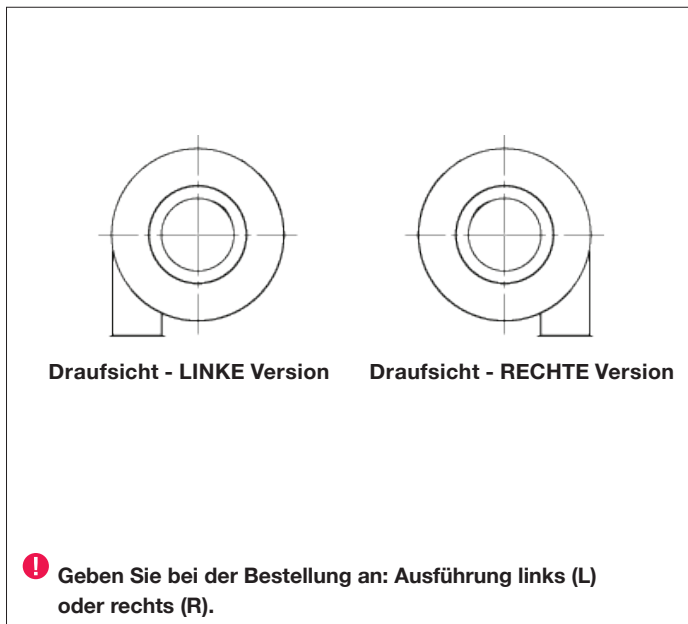

Modell	Luftmenge (m ³ /h)	L1 (mm)	Ø d1 (mm)	Ø d2 (mm)	Ø d3 (mm)	Ø d4 (mm)	s (mm)
FK 1	1100 -> 2000	800	150	160	150	600	1.0
FK 2	1300 -> 2300	830	200	160	160	600	1.0
FK 3	1300 -> 2000	500	200	160	160	600	1.0

RVA Zellenradschleuse

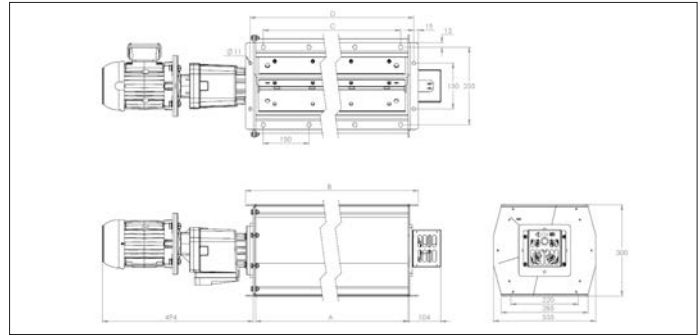

RVA Zellenradschleuse

Die RVA-Zellenradschleuse dienen zum Ablassen von Staub und anderen Materialien aus Filtern und Zyklonen sowie zur Behandlung von Volumina zwischen 10 und 83 m³ / h. Sie sind mit einer visuellen Rotationsanzeige ausgestattet.

Diese Zellenradschleuse werden gemäß den folgenden harmonisierten Richtlinien / Normen hergestellt:

- 2006/42 / EG; Maschinenrichtlinie
- 2014/35 / EG; Niederspannungsrichtlinie
- 2014/30 / EG; Richtlinie zur elektromagnetischen Verträglichkeit

Zubehör

- Position detectoren
- Gegenflansche
- Ersatzgummiblätter
- Abzaugröhre

Material

Stahl St 37.2 pulverbeschichtet RAL 5010, Temperaturbeständigkeit bis +80°C.

6-Kammer-Rotor mit Gummiblättern, Temperaturbereich -30°C bis +70°C.

Typ

3 mm zusammengerollte Walzbleche.
Endplatten mit der Körper verschraubt.

Optionen

- verzinkte Ausführung
- Rostfrei Ausführung (AISI 304L oder 316L)
- andere Motorleistungen
- andere RAL Farben
- andere Rotorblätter

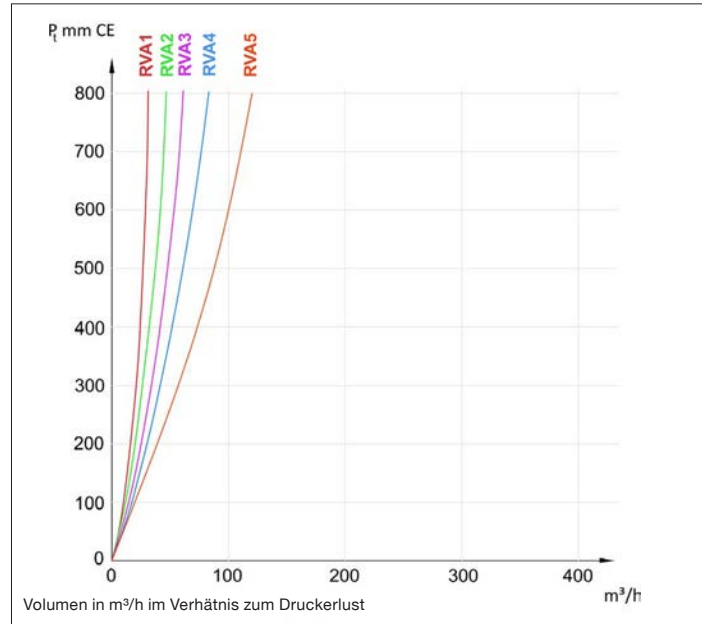
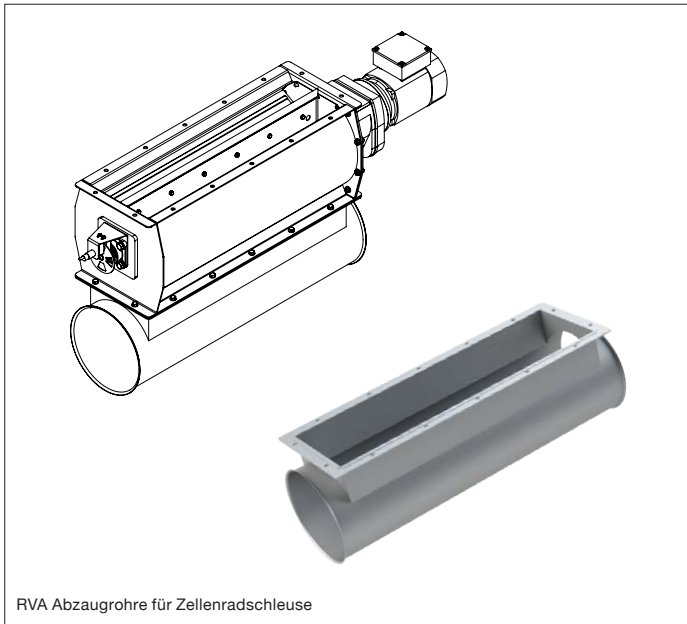

Modell	Entladevolumen (m³/h) ¹⁾	Drehzahl (rpm)	Mot. Leistung (kW)	A (mm)	B (mm)	C (mm)	D (mm)	E (mm)	F (mm)	C modular (mm)	Gewicht (kg)
RVA1-NX-06	10	21	0.37	250	316	150	286	434	772	1 x 150	48
RVA2-NX-06	20	21	0.55	500	566	450	536	434	1129	3 x 150	63
RVA3-NX-06	32	21	0.55	750	816	600	786	434	1379	4 x 150	77
RVA4-NX-06	42	21	0.55	1000	1066	900	1036	434	1629	6 x 150	91
RVA5-NX-06	63	21	0.55	1500	1566	1350	1536	434	2129	9 x 150	119

¹⁾ Durchsatzmenge bei 50% Füllgrad

RVA Zellenradschleuse

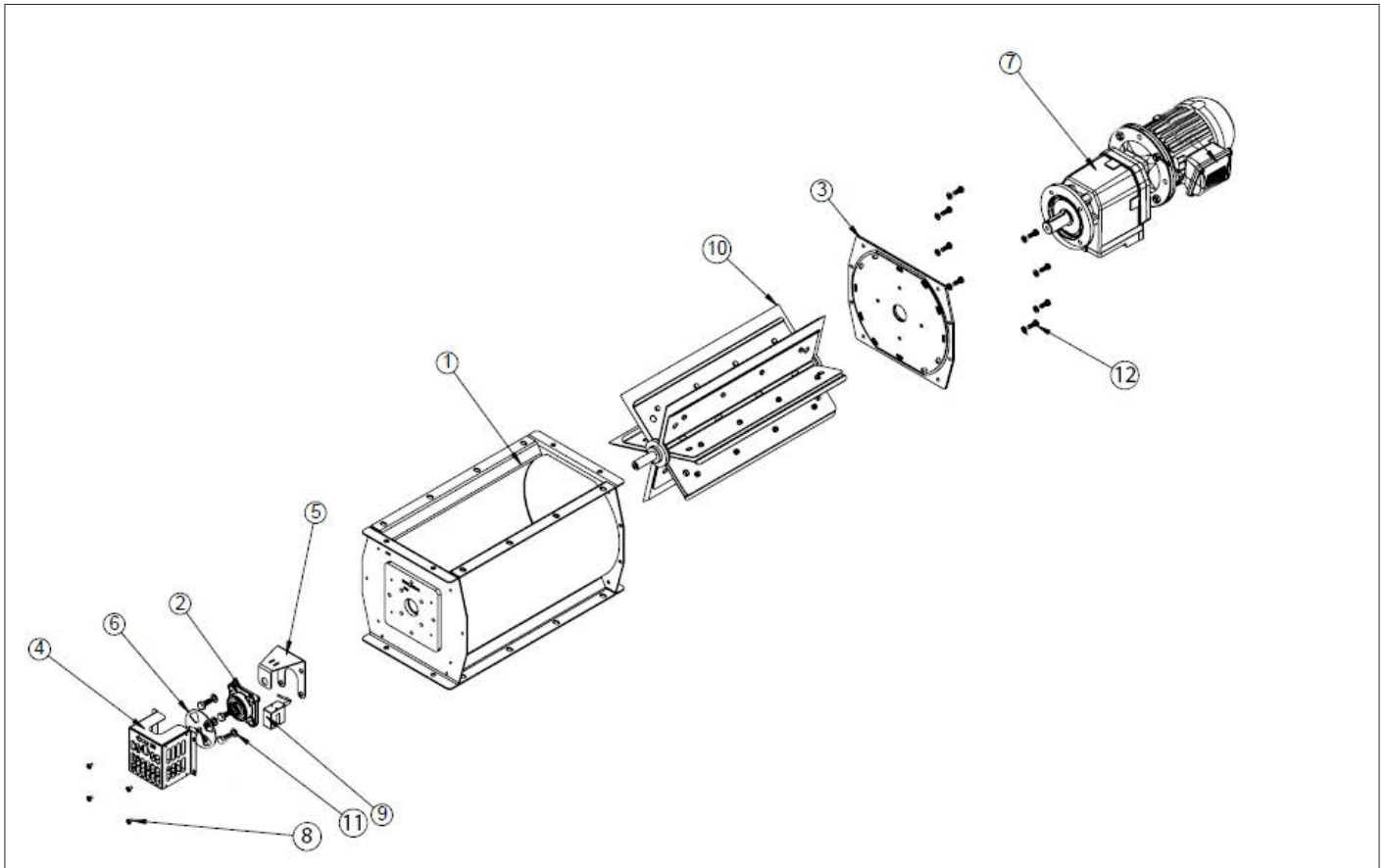

Ersatzteilliste für Zellenradschleuse Typ RVA

Bitte verwenden Sie nur Originalersatzteile, um eine sorgenfreie Funktion der Zellenradschleuse zu gewährleisten.

#	Teile	Beschreibung
1	Körper	ST37, pulverbeschichtet RAL 5010
2	Lagergehäuse	Gehäuse aus Vierkantflanschen aus Gusseisen
3	Deckel	ST37, pulverbeschichtet RAL 5010
4	Rotationscheibe Schutz	ST37, pulverbeschichtet RAL 5010
5	Detektorhalter	Verzinkter Stahl
6	Rotationsscheibe	Verzinkter Stahl
7	Getriebemotor	0.37 kW oder 0.55 kW
8	Bolzen M5 x 10	Verzinkter Stahl
9	Rotationsdetektor	Zwei Optionen (siehe unten)
10	Rotor	6 Rotor der Gummiblätter von Metallachse getragen, pulverbeschichtet inkl. Filzringe
11	Bolzen & Unterlegscheibe M8	Verzinkter Stahl
12	Bolzen, Unterlegscheibe & Mutter M8	Verzinkter Stahl



Positionsdetektor für Zellenradschleuse Typ RVA

Typ	Gehäuse	Ausgabefunktion	Ausgabe	System	Verbindung	Montage	Erfassungsbereich
Gehäuse gabelförmiger Detektor	16 x 20 x 1	NO (Normalerweise geöffnet) NC	DC NPN	Näherungssensor	Kabel	-	-
M18 Gehäuse Detektor	M18 x 50	(Normalerweise geschlossen)	NAMUR	Näherungssensor	Kabel	bündig	von 4 bis 6 mm

RVA-X ATEX Zellenradschleuse

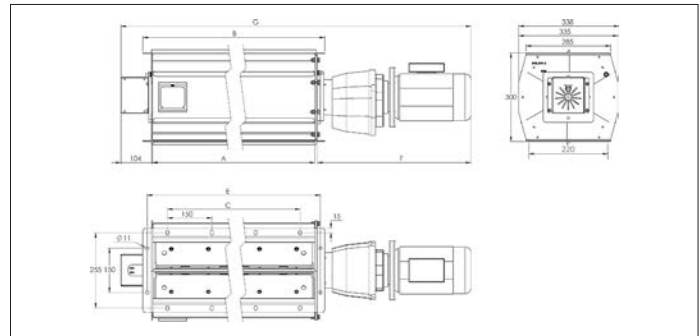

RVA-X ATEX Zellenradschleuse

The RVA-X ATEX-Zellenradschleuse dienen zum Ablassen von Staub und anderen Materialien aus Filtern und Zyklonen sowie zur Behandlung von Volumina zwischen 9 und 35 m³ / h. Sie sind mit einer visuellen Rotationsanzeige ausgestattet.

Diese Zellenradschleuse werden gemäß den folgenden harmonisierten Richtlinien / Normen hergestellt :

- 2014/34/EG; ATEX richtlinie
- 2006/42 / EG; Maschinenrichtlinie
- 2014/35 / EG; Niederspannungsrichtlinie
- 2014/30 / EG; Richtlinie zur elektromagnetischen Verträglichkeit

und sind verfügbar in ATEX Ausführungen :

- RVA*-X1-06 : ATEX Zone 20 innen / Zone 21 außen
- RVA*-X2-06 : ATEX Zone 20 innen / Zone 22 außen
- RVA*-X3-06 : ATEX Zone 20 innen / Sicherheitszone außen

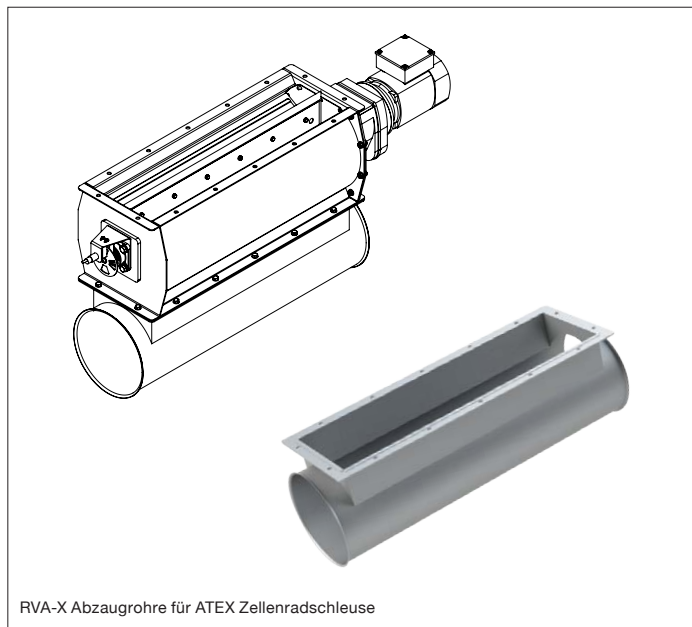

Material

Stahl St 37.2 pulverbeschichtet RAL 3020, Temperaturbeständigkeit bis +80°C.

6-Kammer-Rotor mit Gummiblättern, Temperaturbereich -20°C bis +60C.

Typ

3 mm zusammengerollte Walzbleche, Endplatten mit der Körper verschraubt.

St1 (Kst 200 Bar m/s), MIE ≥ 13 mJ, MIT ≥ 430°C.

Optionen

- andere RAL Farben

Zubehör

- Rotation detectoren
- Gegenflansche
- Ersatzgummiblätter
- Abzaugehröhe

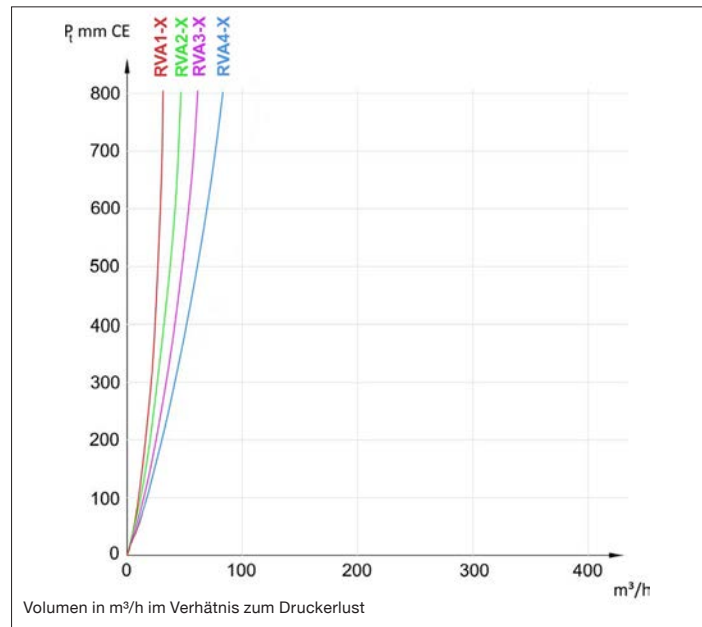

Modell	Entladevolumen (m ³ /h) ¹⁾	Drehzahl (rpm)	Mot. Leistung (kW)	A (mm)	B (mm)	C (mm)	D (mm)	E (mm)	F (mm)	C modular (mm)	Gewicht (kg)
RVA1-Xi-06	9	19	0.37	250	316	150	286	418	782	1 x 150	48
RVA2-Xi-06	17	19	0.55	500	566	450	536	494	1108	3 x 150	74
RVA3-Xi-06	26	19	0.55	750	816	600	786	494	1359	4 x 150	91
RVA4-Xi-06	35	19	0.55	1000	1066	900	1036	494	1609	6 x 150	107

¹⁾ Durchsatzmenge bei 50% Füllgrad

²⁾ 1, 2 oder 3 für ATEX-zone

RVA-X ATEX Zellenradschleuse

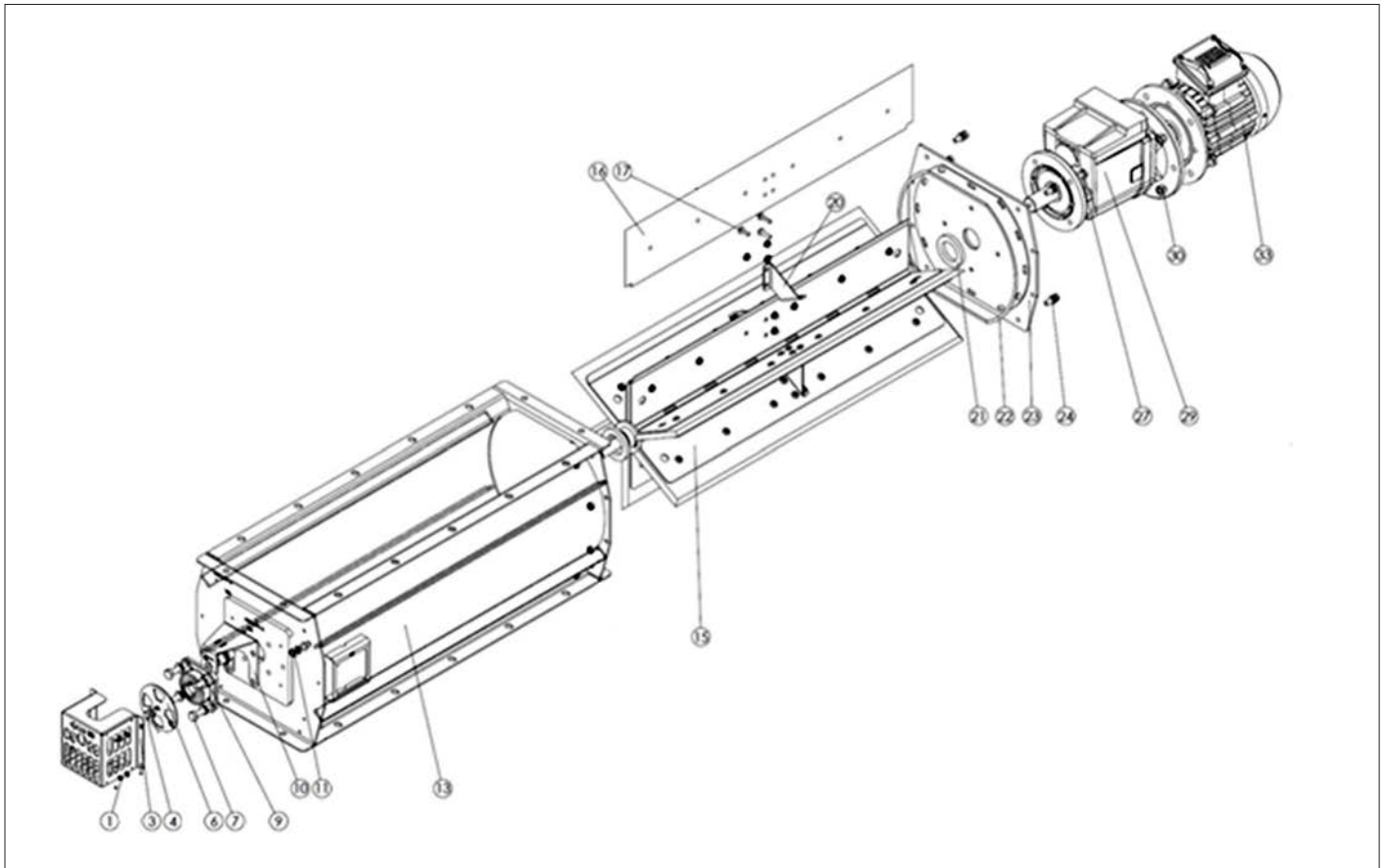

Ersatzteilliste für ATEX Zellenradschleuse Typ RVA-X

Bitte verwenden Sie nur Originalersatzteile, um eine sorgenfreie Funktion der Zellenradschleuse zu gewährleisten.

#	Teile	Beschreibung
1	Schraubensatz für Rotationsscheibenabdeckung	Schrauben und Unterlegscheiben M5 (4 Stück)
3	Drehende Scheibenabdeckung	Stahlabdeckung pulverbeschichtet in RAL 5010
4	Schraubensatz für Drehscheibe	Schraube und Unterlegscheibe für Rotationsscheibe
6	Rotationsscheibe	Rotationsscheibe pulverbeschichtet in RAL 3020
7	Schraubensatz für Flanschlager	Schrauben und Unterlegscheiben M10 (4 Stück)
9	Lager	Flanschlager
10	Sensorhalter	Sensorhalter
11	Schraubensatz für vordere Abdeckplatte	Schrauben, Muttern und Unterlegscheiben M8 (8 Stück)
13	Zellenradschleusekörper	Stahlgehäuse pulverbeschichtet in RAL 5010
15	Zellenradschleuserotor	Stahlrotor
16	Rotorblätter für RVA-X-Zellenradschleuse	Set mit 6 Neoprenrotorblättern
17	Schraubensatz für Rotor	Schrauben, Muttern und Unterlegscheiben M6
20	Rotorschaukelverstärkung	Set mit 6 Flügelverstärkungen
21	Filzring gesetzt	Filzring (2 Stück)
22	Butylstreifen	Butylstreifen (1m)
23	Hintere Abdeckplatte	Stahlrückwand pulverbeschichtet in RAL 5010
24	Schraubensatz für hintere Abdeckplatte	Schrauben, Muttern und Unterlegscheiben M8 (8 Stück)
27	Schraubensatz für Getriebe	Schrauben, Muttern und Unterlegscheiben M8 (4 Stück)
29	Getriebe	Getriebe für Zellenradschleuse RVA-ATEX
30	Schraubensatz für Motor	Schrauben, Muttern und Unterlegscheiben M8 (4 Stück)
33	Motor	B5 Motor für Zellenradschleuse RVA-ATEX

NCEB000002 Positionsdetektor Zubehör für ATEX Zellenradschleuse Typ RVA-X

Typ	Gehäuse	Ausgabefunktion	Ausgabe	System	Verbindung	Montage	Erfassungsbereich
M18 Gehäuse Detektor	M18 x 55	NC (Normalerweise geschlossen)	NAMUR	Näherungssensor	Kabel	bündig	8 mm

RVB Zellenradschleuse

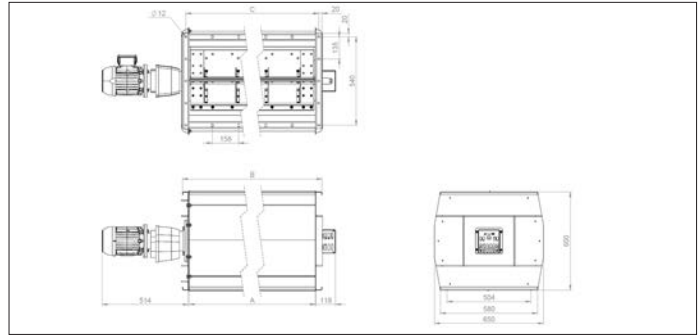

RVB Zellenradschleuse

Die RVB-Zellenradschleuse dienen zum Ablassen von Staub und anderen Materialien aus Filtern und Zyklonen sowie zur Behandlung von Volumina zwischen 60 und 120 m³ / h. Sie sind mit einer visuellen Rotationsanzeige ausgestattet.

Diese Zellenradschleuse werden gemäß den folgenden harmonisierten Richtlinien / Normen hergestellt:

- 2006/42 / EG; Maschinenrichtlinie
- 2014/35 / EG; Niederspannungsrichtlinie
- 2014/30 / EG; Richtlinie zur elektromagnetischen Verträglichkeit

Zubehör

- Position detectoren
- Gegenflansche
- Ersatzgummiblätter
- Abzagröhre

Material

Stahl St 37.2 pulverbeschichtet RAL 5010, Temperaturbeständigkeit bis +80°C.

8-Kammer-Rotor mit Gummiblättern, Temperaturbereich -30°C bis +70°C.

Typ

3 mm zusammengerollte Walzbleche.
Endplatten mit der Körper verschraubt.

Optionen

- verzinkte Ausführung
- Rostfrei Ausführung (AISI 304L oder 316L)
- andere Motorleistungen
- andere RAL Farben
- andere Rotorblätter

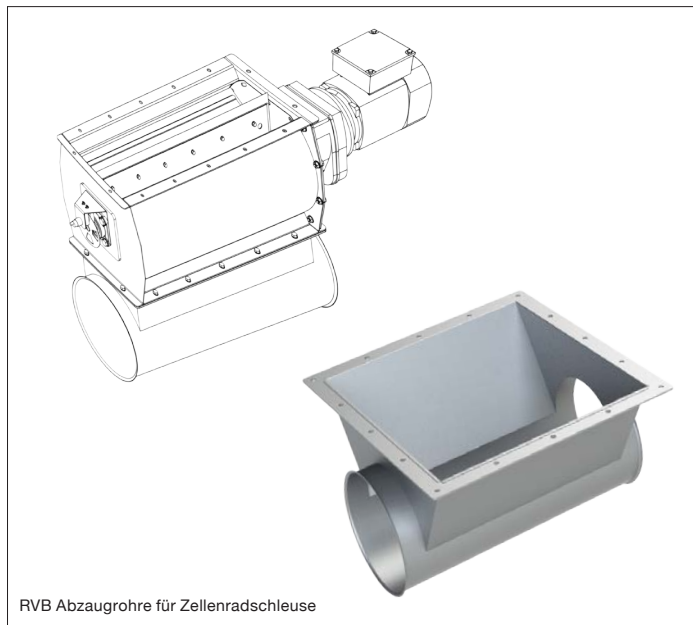

RVB Abzagröhre für Zellenradschleuse

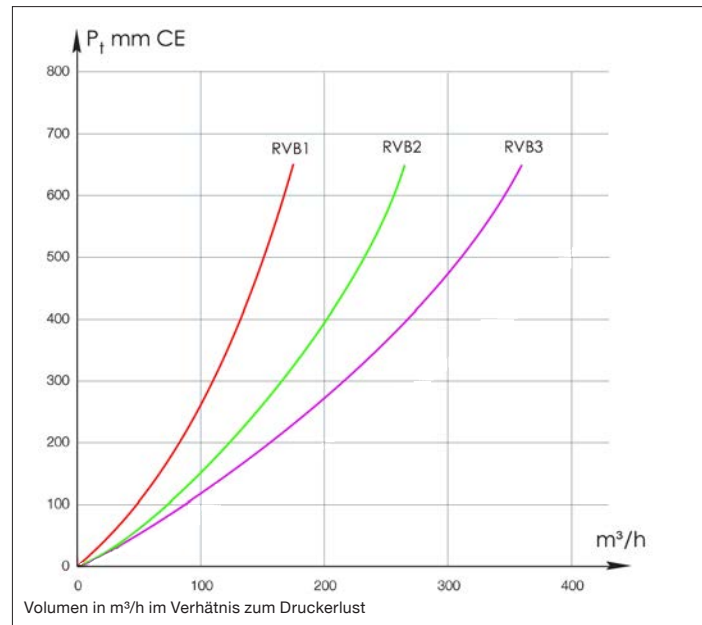

Modell	Entladevolumen (m ³ /h) ¹⁾	Drehzahl (rpm)	Mot. Leistung (kW)	A (mm)	B (mm)	C modular (mm)	D (mm)	Gewicht (kg)
RVB1-NX-08	60	21	1.1	500	580	4 x 135	540	140
RVB2-NX-08	90	21	1.1	750	830	5 x 158	790	185
RVB3-NX-08	120	16	1.5	1000	1080	8 x 130	1040	260

¹⁾ Durchsatzmenge bei 50% Füllgrad

RVB Zellenradschleuse

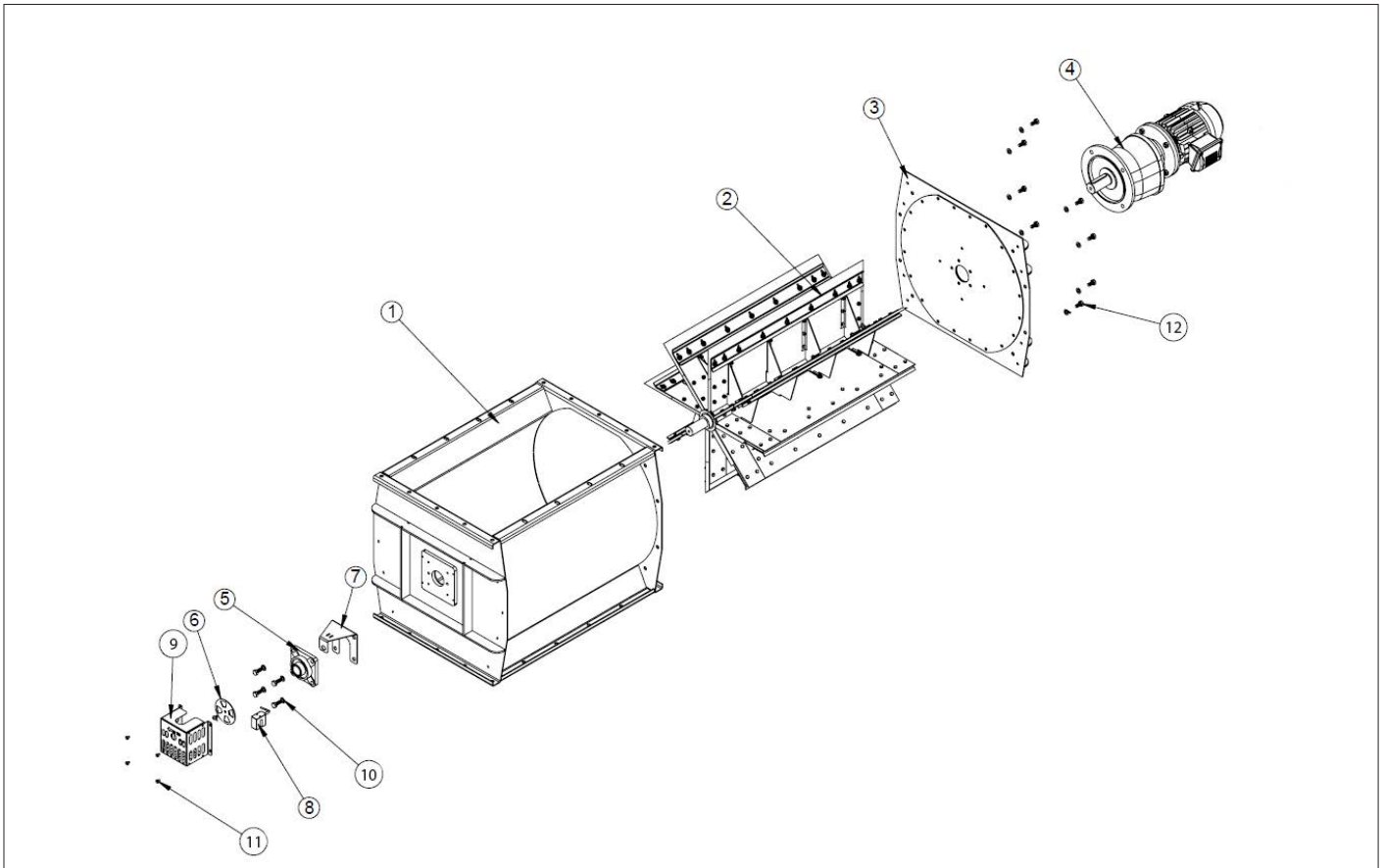

Ersatzteilliste für Zellenradschleuse Typ RVB

Bitte verwenden Sie nur Originalersatzteile, um eine sorgenfreie Funktion der Zellenradschleuse zu gewährleisten.

#	Teile	Beschreibung
1	Körper	ST37, pulverbeschichtet RAL 5010
2	Rotor	8 Rotor der Gummiblätter von Metallachse getragen, pulverbeschichtet inkl. Filzringe
3	Deckel	ST37, pulverbeschichtet RAL 5010
4	Getriebemotor	1.1 kW oder 1.5 kW
5	Lagergehäuse	Gehäuse aus Vierkantflanschen aus Gusseisen
6	Rotationsscheibe	Verzinkter Stahl
7	Detektorhalter	Verzinkter Stahl
8	Rotationsdetektor	Zwei Optionen (siehe unten)
9	Rotationscheibe Schutz	ST37, pulverbeschichtet RAL 5010
10	Bolzen & Unterlegscheibe M8	Verzinkter Stahl
11	Bolzen M5 x 10	Verzinkter Stahl
12	Bolzen, Unterlegscheibe & Mutter M8	Verzinkter Stahl



Positionsdetektor für Zellenradschleuse Typ RVB

Typ	Gehäuse	Ausgabefunktion	Ausgabe	System	Verbindung	Montage	Erfassungsbereich
Gehäuse gabelförmiger Detektor	16 x 20 x 1	NO (Normalerweise geöffnet) NC	DC NPN	Näherungssensor	Kabel	-	-
M18 Gehäuse Detektor	M18 x 50	(Normalerweise geschlossen)	NAMUR	Näherungssensor	Kabel	bündig	von 4 bis 6 mm

RVC ATEX Zellenradschleuse

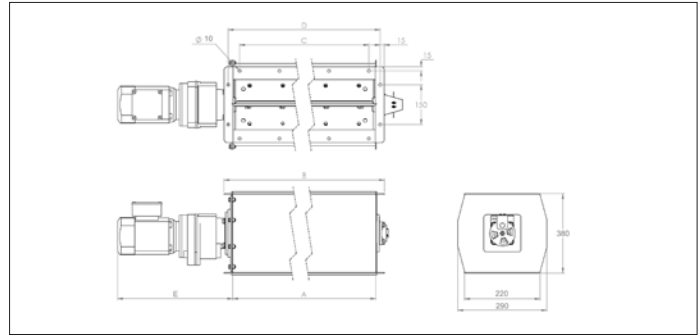

RVC ATEX Zellenradschleuse

Die RVC-Zellenradschleuse dienen zum Ablassen von Staub und anderen Materialien aus Filtern und Zyklonen sowie zur Behandlung von Volumina zwischen 10 und 83 m³ / h.

Diese Zellenradschleuse werden gemäß den folgenden harmonisierten Richtlinien / Normen hergestellt:

- 2006/42 / EG; Maschinenrichtlinie
- 2014/35 / EG; Niederspannungsrichtlinie
- 2014/30 / EG; Richtlinie zur elektromagnetischen Verträglichkeit
- 2014/34/EC : ATEX Richtlinie

Die RVC ATEX-Zellenradschleuse sind nach Eex IID St1 zugelassen.

ATEX Information

- ATEX Richtlinie : 2014/34/EU
- Zertifizierung : FTZU 05 ATEX 0184X
- Pred_{max} : 75 KPa
- KST_{max} : 20 MPa.m.s⁻¹

Material

Stahl St 37.2 pulverbeschichtet RAL 5002. Temperaturbeständigkeit bis +80°C.

8-Kammer-Rotor mit Gummiblättern, Temperaturbereich -20°C bis +60C.

Typ

3 mm zusammengerollte Walzbleche. Endplatten mit der Körper verschraubt.

Zubehör

- Visuelle Rotationsanzeige
- Position detectoren
- Gegenflansche
- Ersatzgummiblätter
- Abzauhröhre

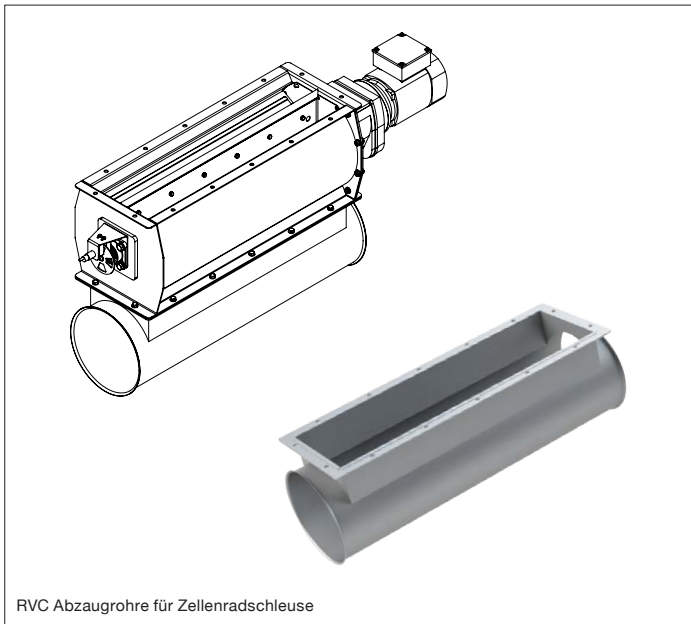

Modell	Entladevolumen (m ³ /h) ¹⁾	Drehzahl (rpm)	Mot. Leistung (kW)	A (mm)	B (mm)	C modular (mm)	D (mm)	E (mm)	Gewicht (kg)
RVC1-X3-08	15	38	0.37	220	290	150	260	435	68
RVC2-X3-08	22	18	0.37	670	740	5 x 150	710	603	96
RVC3-X3-08	31	18	0.37	925	995	6 x 150	965	603	110

¹⁾ Durchsatzmenge bei 50% Füllgrad

RVC ATEX Zellenradschleuse

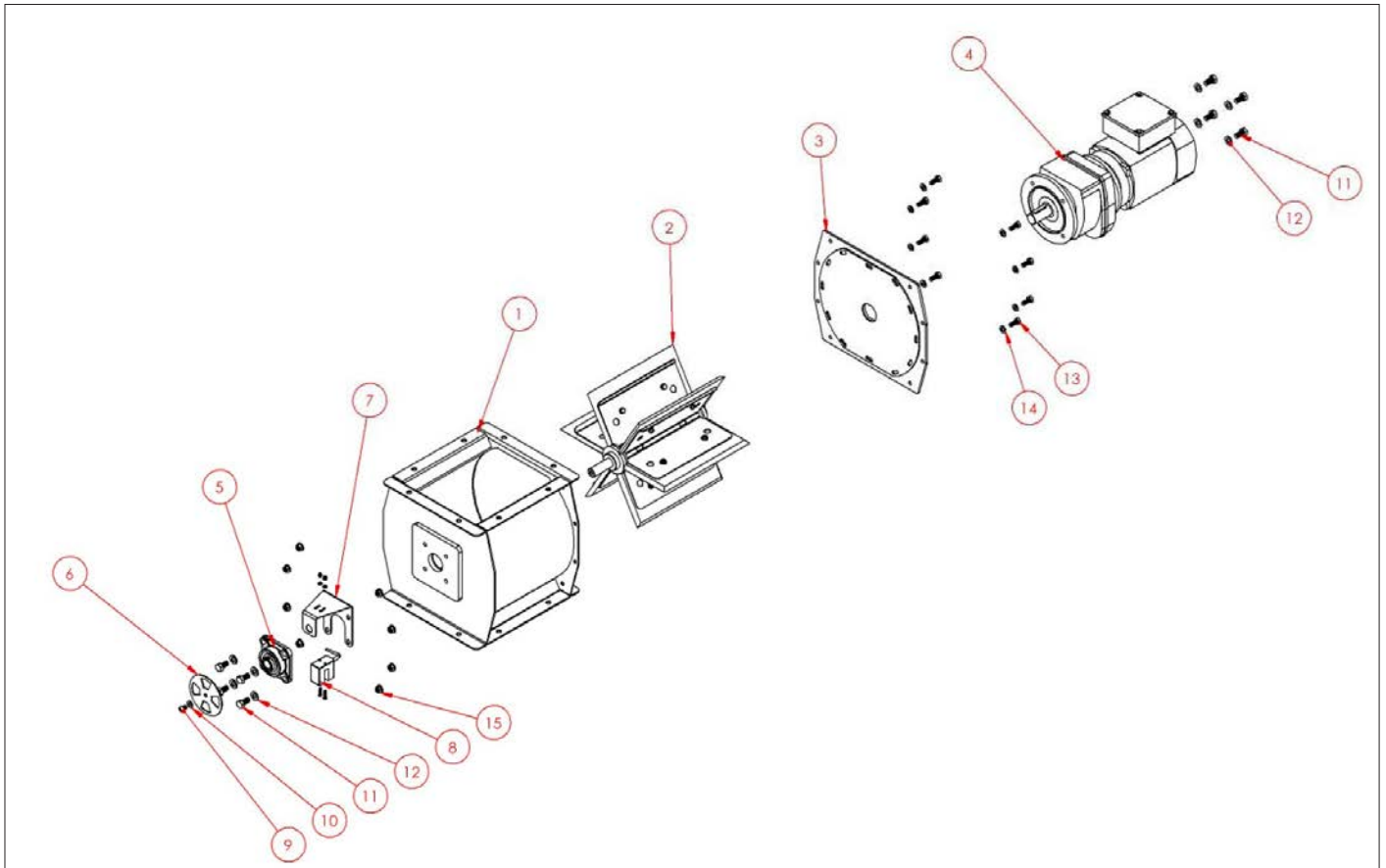

Ersatzteilliste für Zellenradschleuse Typ RVC

Bitte verwenden Sie nur Originalersatzteile, um eine sorgenfreie Funktion der Zellenradschleuse zu gewährleisten.

#	Teile	Beschreibung
1	Gummiblätter	8 x Gummiblätter
2	Rotor Dichtungen	2 x Dichtungen
3	Blätterstützen	8 x ST37, pulverbeschichtet RAL 5010
4	Welle mit Blätterstützen	1 x ST37, pulverbeschichtet RAL 5010
5	Staubdichtungspad	2 x Filzgleiter zum Dichtungen
6	Unterstützung für Staubkissen	2 x stützen 0,63 mm
7	Unterstützung für Staubunterstützung	2 x stützen 2 mm
8	Flanschlager	2 x Stuck
9	1/2 Kupplung	Halbkupplung Zellenradschleuseseite
10	Bush-Kupplung	Buchse zur Kupplung
11	1/2 Kupplung	Halbkupplungsmotorseite
12	Kupplungsgehäuse	ST37, pulverbeschichtet RAL 5010
13	Getrieb	Gusseisen
14	Motor	Motor 0,37 or 0,55 kW
15	Zellenradschleuse Gehäuse	ST37, pulverbeschichtet RAL 5010
16	Ende Decketl	ST37, pulverbeschichtet RAL 5010

RVD ATEX Zellenradschleuse

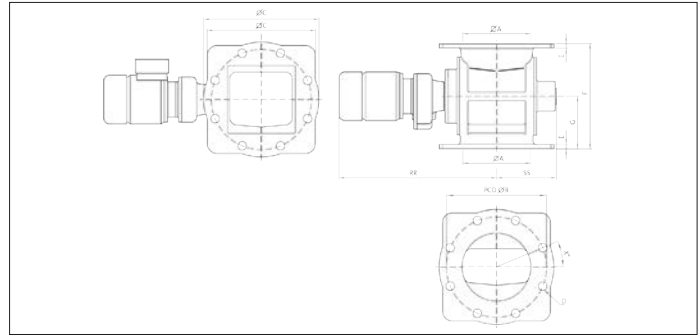
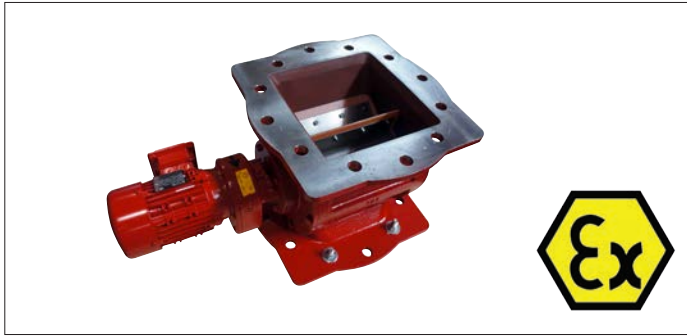

RVD ATEX Zellenradschleuse

Die DL-Zellenradschleuse wurden speziell für den Einsatz unter Filtern entwickelt. Die Universalflange an der Ober- und Unterseite des Ventils sind nach PN-Flansch-Norm gebohrt.

Die obere Öffnung des Zellenradschleuse ist quadratisch, was eine gute Neigung ermöglicht, so dass das Produkt leicht in die zu beseitigenden Teile des Rotors gleitet und somit das Verstopfungsrisiko verringert. Es ist leicht an einem runden oder quadratischen Filtertrichterauslass zu montieren. Auf der anderen Seite ist der Unterseitenauslass des Schleuse rund, um das Austreten von Luft zu minimieren. Der Unterflansch kann einfach auf einen runden oder quadratischen Flansch des Verbindungsrohrs montiert werden.

Das Standard-Zellenradschleuse ist für Produkte mit einer Temperatur von bis zu 70 ° C und einer maximalen Druckdifferenz von 0,5 bar (abhängig von der Größe) ausgelegt. Die Zellenradschleuse sind gegen einen Explosionsdruckstoß beständig ATEX Gruppe II Cat.1D/-.

Diese Zellenradschleuse werden gemäß den folgenden harmonisierten Richtlinien / Normen hergestellt :

- EN 15089:2009
- EN 13463-1:2009
- EN 13463-5:2011

Material

GG25 Gusseisenkörper pulverbeschichtet RAL 3002.
St37.2 Stahlrotor.
90° Shore Polyurethanblätter.
Temperaturbeständigkeit bis +80°C.

Typ

Mit PN-Flanschanschluss.
8-Kammer-Rotor mit 3 mm-Blättern.
Mit elektrischem NORD-Antrieb (IP 55, Klasse F).
Temperaturbereich -30°C bis +70C.
St2 (Kst 300 Bar m/s), MIE <1 mJ, Pred max. 3 Bar.

Optionen

- Ausführung mit 6 Kammern
- Verzinkt
- andere Motorleistungen
- andere RAL-Farben
- andere Klingen
- ATEX 1D / 2GD Ausführung
- Rotationsdetektoren

Vorteile

- Minimale Luftleckage
- Auswahl der Blätter
- Universalfansch kompatibel mit PN10

Modell	Kapazität ¹⁾ (L/rev)	Entlade- volumen ²⁾ (m ³ /h)	Drehzahl (rpm)	Leistung (kW)	Max. Druck (Bar)	Max temp. (°C)	Gewicht (kg)
RVD1-X3-08	6	4.9	27	0.37	0.5	70	65
RVD2-X3-08	8.5	6.9	27	0.37	0.5	70	75
RVD3-X3-08	19	15.4	27	0.55	0.5	70	120

¹⁾ Durchsatzmenge bei 100% Füllgrad

²⁾ Durchsatzmenge bei 50% Füllgrad

Abmessungen :

Modell	ØA (mm)	A (mm)	ØB (mm)	ØC (mm)	C (mm)	D (mm)	X° (mm)	E (mm)	F (mm)	G (mm)	RR (mm)	SS (mm)
RVD1-X3-08	200	200	295	340	320	8x Ø23	22.5	14	310	155	465	176
RVD2-X3-08	250	250	350	406	370	12x Ø23	30	15	325	162.5	485	196
RVD3-X3-08	300	300	400	483	445	12x Ø23	30	21	420	210	556	230

RVD ATEX Zellenradschleuse

Ersatzteilliste für Zellenradschleuse Typ RVD

Bitte verwenden Sie nur Originalersatzteile, um eine sorgenfreie Funktion der Zellenradschleuse zu gewährleisten.

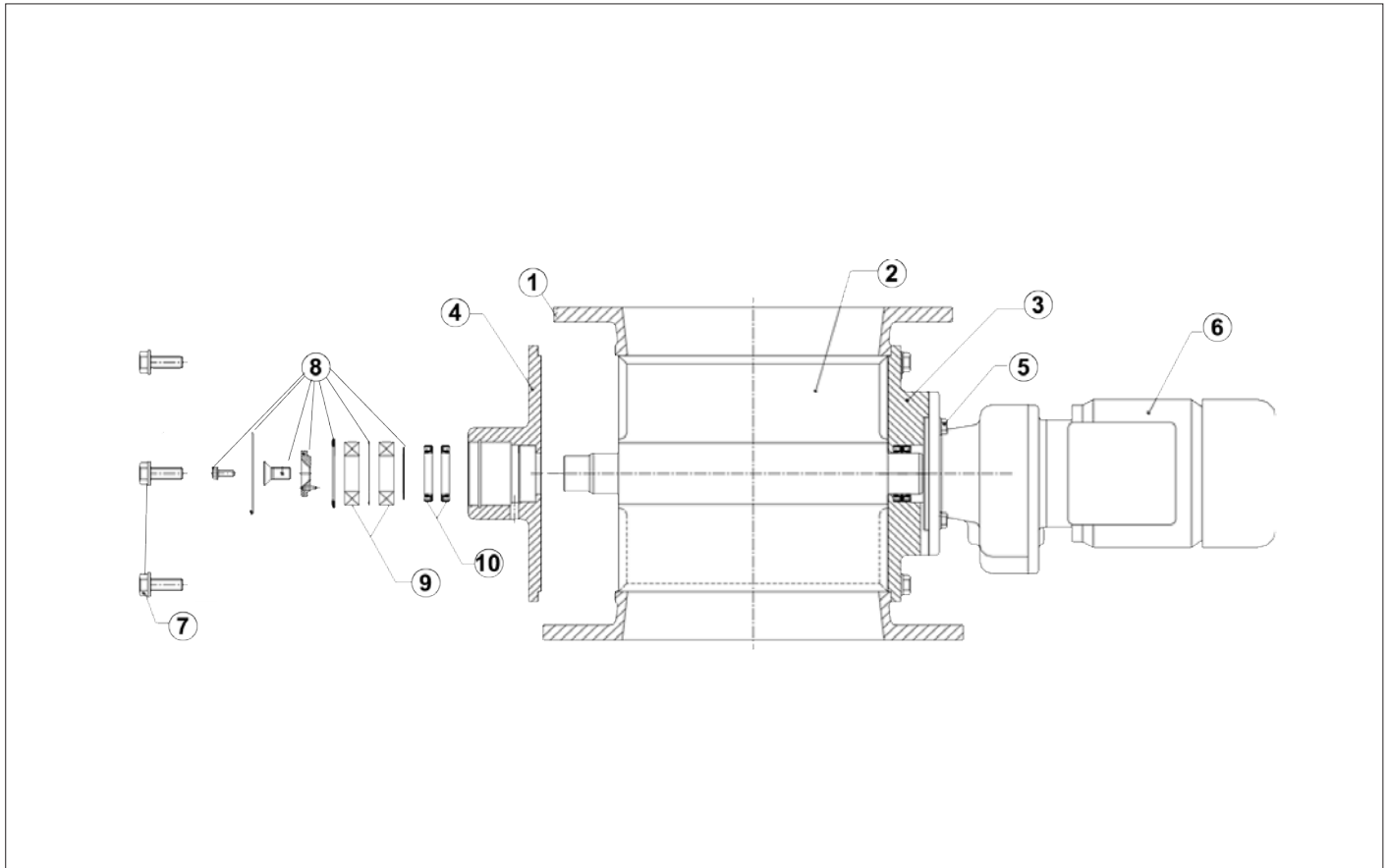

#	Teile	Beschreibung
1	Körper	GG25 Gusseisen, pulverbeschichtet RAL 3002
2	Rotor	St37.2 Stahl mit 3 mm Polyurethan Blätter
3	Deckel	GG25 Gusseisen, pulverbeschichtet RAL 3002
4	Deckel	GG25 Gusseisen, pulverbeschichtet RAL 3002
5	Bolzen	Stahl
6	Getriebemotor	4P - 50/60 Hz - IP55
7	Bolzen	Stahl
8	Lagerdeckel und Sicherungsringe	Stahllager und Scheiben
9	Lager	Stahl
10	Dichtungen	Stahl

Positionsdetektor für Zellenradschleuse Typ RVD



Typ	Gehäuse	Ausgabefunktion	Ausgabe	System	Verbindung	Montage	Erfassungsbereich
M18 Gehäuse Detektor	M18 x 50	NO (Normalerweise geöffnet)	DC NPN	Näherungssensor	Kabel	bündig	von 4 bis 6 mm

SFUV - Funkenabscheider

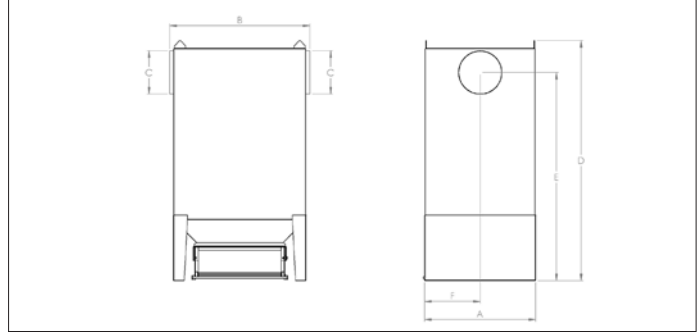

SFUV - Funkenabscheider

Wird als Vorabscheider vor Filterung der Prozeßluft angewandt, die eventuell Funken beinhaltet, welches der Fall sein kann, wenn es ein relativ kurzer Weg vom funkenerzeugenden Prozeß, z.B. Schleifen, Plasma- oder Brennschneiden, bis zur Filteranlage ist. Im Funkenabscheider Typ SFUV werden mögliche Funken durch Labyrinth mit Wasser erlöscht.

Der Wasserstand kann laufend durch die Wasserstandanzeige an der Vorderseite des Behälters geprüft werden. SFUV ist mit automatischem Wasserauffüllen erhältlich. Behälter auf Rädern aufgehängt in Quicklock-System sichert benutzerfreundliche Bedienung.

Luftmenge : 750 bis 9.900 m³/h
Vakuum : bis 5.000 Pa

Material

Filtergehäuse ist in 2mm verzinkter Stahlplatte auf-gebaut. Oberfläche pulverlackiert RAL 5007/7011 Struktur. Temperaturbeständigkeit bis +80°C.

Typ

2 mm Platten zusammengeschweißt.

Optionen

- Andere RAL Farben
- Automatisches Wasserauffüllen



Wasserbad

Das Wasserbad läßt sich leicht herausnehmen und dadurch warten.



Ablesung

Niveau für Füllstand kann während des Betriebs abgelesen werden.

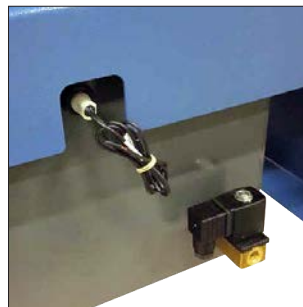

Automatisches Wasserauffüllen

Dies ist eine Option.



Einlaufstutzen

Ist oben linke Seite angebracht, wonach die Luft nach unten gedreht wird.

SFUV - Funkenabscheider

Abmessungen SFUV :

Modell	Min. Luftmenge (m³/h)	Max. Luftmenge (m³/h)	Delta P (Pa)	A (mm)	B (mm)	C (Ømm)	D (mm)	E (mm)	F (mm)
SFUV 160	750	1500	500-1000	506	564	160	1154	994	253
SFUV 200	1150	2300	500-1000	604	700	200	1332	1154	302
SFUV 250	1750	3500	500-1000	700	882	250	1557	1356	315
SFUV 315	2650	5300	500-1000	807	1020	315	1738	1511	403
SFUV 400	4500	9900	500-1000	1100	1260	400	2128	1852	550

Prinzipskizze für Flow durch Funkenabscheider Typ SFUV :

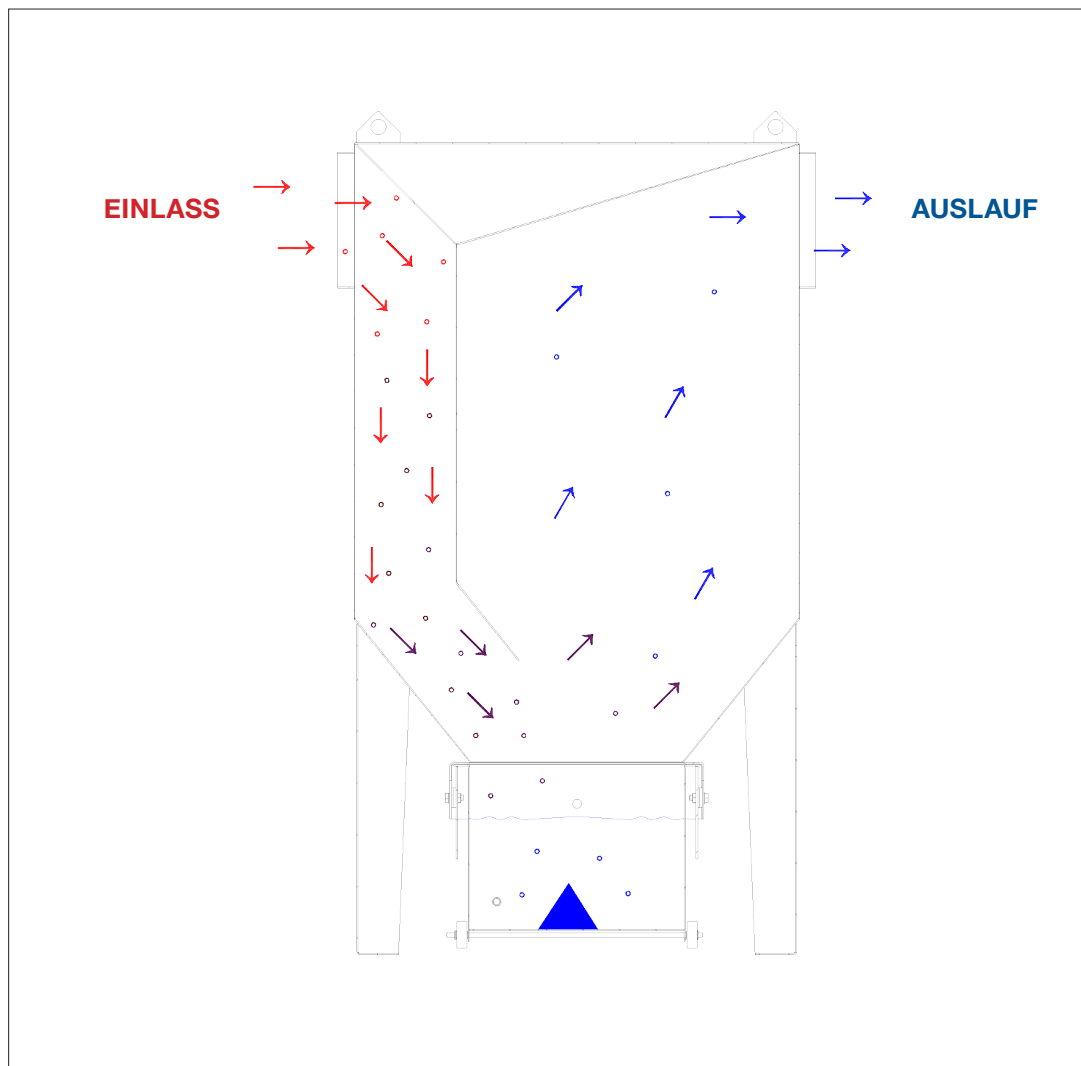

RSEP - Separator

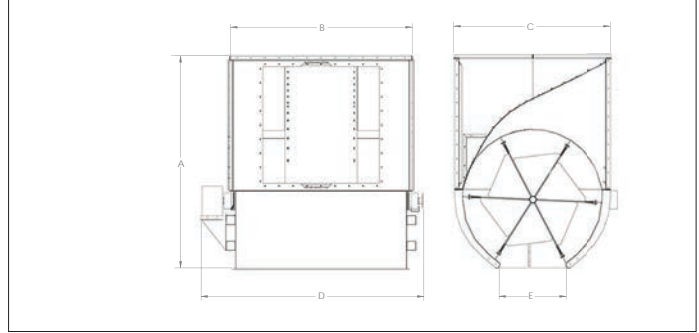
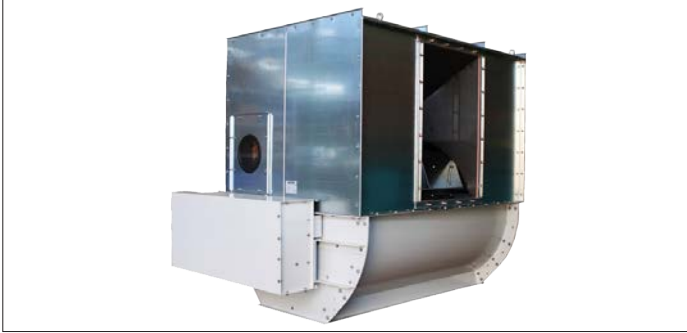

RSEP Separator

Der Separator ersetzt mit Erfolg die großvolumigen Zyklone oder statischen Abscheider in der Papier- und Kartonindustrie.

Das grobe Material wird in den Separator extrahiert und drucklos entweder in eine Ballenpresse oder einen Verdichter abgegeben. Dies führt zu einer verbesserten Arbeitsumgebung, da der Staub entfernt wird.

Das Design des Separatoren besteht aus einem Rotationsförderer mit großem Durchmesser und einer speziell perforierten Gitter, die für einen intensiven Betrieb ausgelegt ist.

Der Separator besteht aus einem Rotor mit 6 Blättern, der mit verschleißfestem Gummi ausgestattet ist, der sich langsam dreht. Dieses Gerät wurde für den Betrieb unter anspruchsvollen und intensiven Bedingungen entwickelt und sollte bei korrekter Installation 70 dB (A) in einem Abstand von 1 Meter nicht überschreiten.

Luftmenge : 8000 bis 60000 m³/h
 Vakuum : 2500 bis 6.000 Pa

Diese Separator werden gemäß den folgenden harmonisierten Richtlinien / Normen hergestellt:
 - 2006/42 / EG; Maschinenrichtlinie
 - 2014/35 / EG; Niederspannungsrichtlinie
 - 2014/30 / EG; Richtlinie zur elektromagnetischen Verträglichkeit

Material

St 37,2 - 2 mm schwarze Stahlplatte Oberflächenpulver emaillierte RAL 5010-Struktur und Gummiblätter, Temperaturbeständigkeit bis +80°C. Verzinktes Lochblech, Löcher Ø3,5mm, für eine Durchlässigkeit von 42%.

Mit M18 induktiv Rotationsdetektor.

Typ

2 mm Platten zusammengeschweißt.

Optionen

- Perforierter Gitter aus Edelstahl (AISI 304)
- Wetterfestes Dach für die Außenmontage

Vorteile

- Hohe Zuverlässigkeit
- Effiziente Trennung
- Geringer Druckverlust und drucklose Trennung
- Reduzierte Betriebskosten der Anlage
- Verbesserte Arbeitsumgebung
- Kompakte Einheit mit großer Trennkapazität



Robuste Konstruktion

Die Konstruktion ist langlebig und wetterbeständig.

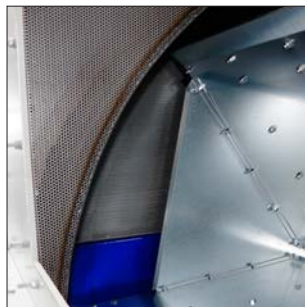

Innengitter

Innengitter auf allen Seiten des oberen Teils für besten Luftstrom.

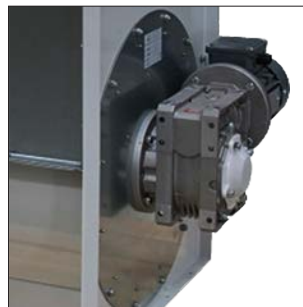

Einfacher Austausch

Gummiklinge können bei einigen Modellen leicht ausgetauscht werden.



Inspektionstür

Integrierte Inspektionstüren auf beiden Seiten zur Überwachung der ordnungsgemäßen Funktion.

RSEP - Separator

Modell	Luftmenge (m³/h)	Kapazität ¹⁾ (m³/h)	Leistung (kW)	Motor Drehung (rpm)	Getrieb Reduzierung	Rotor Drehung (rpm)	Max. Druck (Pa)	Max temp. (°C)
RSEP1-ST	8000	300	0.75	1500	1/64	22.5	3500	70
RSEP2-ST	22000	600	1.5	1500	1/33	14	2500	70
RSEP2-HP	22000	600	1.5	1500	1/33	14	6000	70
RSEP3-ST	35000	1000	2.2	1500	1/33	15	2500	70
RSEP3-HP	35000	1000	2.2	1500	1/33	15	6000	70
RSEP4-ST	50000	1400	3.0	1500	1/160	9.1	2500	70
RSEP4-HP	50000	1400	3.0	1500	1/160	9.1	6000	70
RSEP5-ST	60000	1680	3.0	1500	1/33	15	2500	70
RSEP5-HP	60000	1680	3.0	1500	1/33	15	6000	70

¹⁾ Durchsatzmenge bei 100% Füllgrad

Abmessungen :

Modell	A (mm)	B (mm)	C (mm)	D (mm)	E (mm)	Luft IN (mm)	Luft AUS (mm)	# of blades	Gewicht (kg)
RSEP1-ST	1000	985	670	925	385	500 x 250	500 x 500	6	200
RSEP2-ST	1690	925	1190	1450	600	900 x 350	900 x 700	6	480
RSEP2-HP	1690	925	1190	1450	600	900 x 350	900 x 700	6	550
RSEP3-ST	1690	1525	1190	2050	600	900 x 600	900 x 1200	6	700
RSEP3-HP	1690	1525	1190	2050	600	900 x 600	900 x 1200	6	1000
RSEP4-ST	2360	1595	1733	2360	798	1250 x 700	1250 x 1250	6	1500
RSEP4-HP	2360	1595	1733	2360	798	1250 x 700	1250 x 1250	6	1800
RSEP5-ST	2353	1895	1733	2353	798	1250 x 900	1250 x 1550	6	2000
RSEP5-HP	2353	1895	1733	2353	798	1250 x 900	1250 x 1550	6	2400

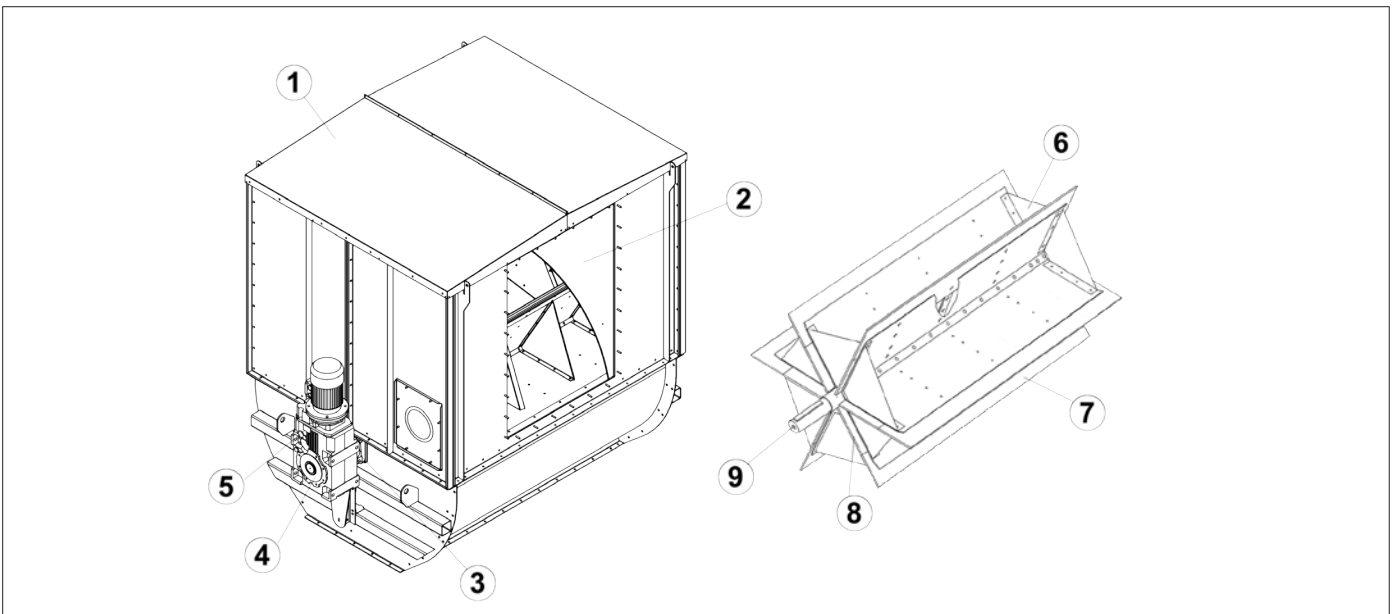

Ersatzteilliste für Separator Typ RSEP

Bitte verwenden Sie nur Originalersatzteile, um eine sorgenfreie Funktion der Separator zu gewährleisten.

#	Teile	Beschreibung
1	Separatorgehäuse	Oberteil verzinkt, Unterteil pulverbeschichtet
2	Perforierter Gitter	Verzinktes Blech
3	Lager	Flanschlager für Achse
4	Getrieb	Getrieb für B5 Motor
5	Motor	B5 Motor, IP 55
6	Rotor	Verzinktes Blech
7	Gummiblätter	Horizontale Gummiklinge, 1 pro Flügel
8	Gummiblätter	Verticale Gummiklinge, 1 pro Flügel
9	Achse	Stahlachse mit Wellenkeil
10	Rotationdetektor	M18 induktiv Rotationsdetektor

XRUV Mechanischer Abscheider

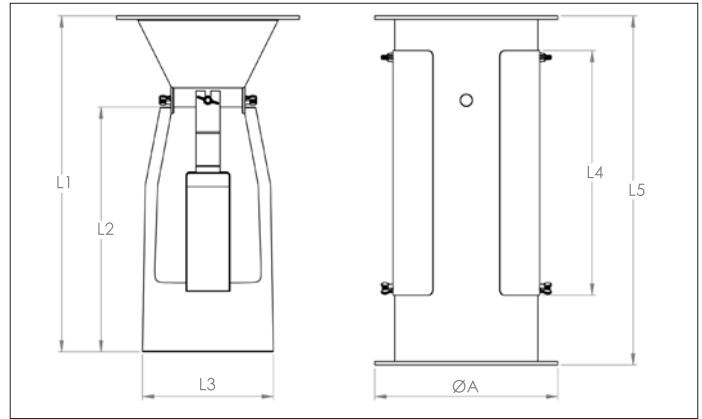
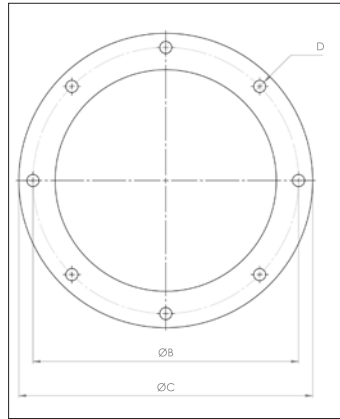

XRUV Mechanischer Abscheider

Die XRUV-Abscheider sind die wirtschaftlichste und sorgenfreieste Methode, um Staub von Beutelfiltern oder Zyklonen unter Unterdruck abzuleiten.

Die angepassten Hülsen stellen sich auf das gewünschte Vakuum ein und ermöglichen die kontinuierliche Abgabe von Material unter Beibehaltung einer angemessenen Abdichtung.

Dieses einzigartige Abscheider benötigt keine Schmierung und keine Stromversorgung. Die Abscheider können bei Hochtemperaturanwendungen eingesetzt werden und können mit abrasiven Materialien umgehen.

! Vorteile

- Preiswert
- Kein Strom benötigt

Typische Industrie, die diese Ventile verwenden, sind:

Gießerei, Bergbau, Zement & Sand, Pharma, Getreide & Kaffee, Kunststoffe, Chemie und Fertigung.

Hauptmerkmale :

- Offene Konstruktionsmodelle
- Kohlenstoffstahlkonstruktion
- Neopren-Entenschnabelärmel
- max. Vakuum: 400 mm Wasserstand negativ
- max. Temperatur 93 ° C (200 ° F).

Optionen :

- Geschlossenes Konstruktionsmodell
- Edelstahlmodelle (AISI)
- Andere Hülsen
(chemikalien- und ätzbeständig, hohe Temperaturen usw.)



Carter - Option (offen)



Carter - Option (geschlossen)

Ø d	Modell	L1 (mm)	L2 (mm)	L3 (mm)	L4 (mm)	L5 (mm)	ØA (mm)	ØB (mm)	ØC (mm)	D (# x Ø mm)	Gewicht (kg)
200	XRUV 200	495	365	195	356	508	253	235	253	12 x Ø 9	5.00
250	XRUV 250	560	460	247	356	575	303	285	303	12 x Ø 9	7.00

XCUTTER - Turbo-cutter

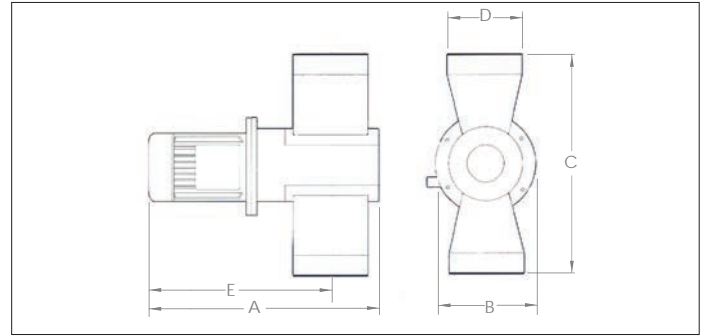

XCUTTER - Turbo-cutter

The turbo-cutter removes edges, cut-offs and trimmings with an integrated cutting- and suction technique which cuts the down to small pieces which can then be conveyed to the refuse container, compactor, combustion or to further preparation.

The turbo-cutter is developed especially for industries, which require a quick, effective and economic shredding of trimmings from one or more sources and works under vacuum, which means that dust and other contaminated particles are extracted together with the rest of the material.

The size of the cut off material depends on the amount of knives, the knife rotation speed and the speed of the airflow within the ducting.

Anwendungen :

- Papier: Papier- und Computerindustrie
- Karton: Verpackungsindustrie
- Kunststoffolie: Kunststoffindustrie
- Verpackung: Verpackungsindustrie
- Etikett, Laminat: Druckerarbeiten
- Fasern: Synthetische Industrie
- Textil: Textilindustrie

Material

Druckgussstahl pulverbeschichtet.
Schneidmesser aus gehärtetem Stahl.
Temperaturbeständigkeit bis +80°C.

Typ

2 mm Einlassreduzierung am Gehäuse angeschraubt.

Optionen

- Unterschiedliche Ein- und Auslassgrößen (Ø100 bis Ø200)
- Messerset

andere Information

- 0,55 bis 1,1 kW B5-Flanschmotor
- Geschwindigkeit: auf Anfrage
- Elec. Versorgung: 3x380V, 50 Hz
- Anlasser: Manuell / Direkt
- Strom: 1,75 A.
- Sicherungswert: 10 Ampere
- Getriebe: Direkt durch Überlastkupplung
- Druckverlust: ca. 80 mm wg bei 1500 m³ Luft / h

Abmessungen :

Modell	# Messer	Motor Leistung (kW)	A (mm)	B (mm)	C (mm)	ØD ¹⁾ (mm)	E (mm)	Gewicht (kg)
XCUTTER055-6P	3	0.55	483	200	450	100 to 200	350	32
XCUTTER075-4P	3	0.75	483	200	450	100 to 200	350	32
XCUTTER110-2P	3	1.1	483	200	450	100 to 200	350	32

¹⁾ Bei Bestellung angeben



Robuste Konstruktion
Die Konstruktion ist langlebig und wetterbeständig.



Getriebe
Hochwertiges Metallgetriebe und NSK-Lager.

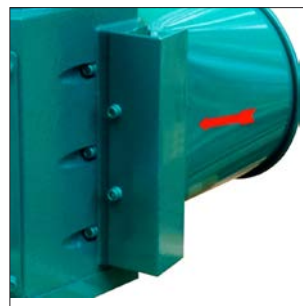

Einfache Einstellungen
Die Feinabstimmung des Schnitts erfolgt leicht durch äußere Einstellung.



Messer
Hochwertige Stahlmesser sorgen für langlebige Arbeiten.